

## TECHNISCHES DATENBLATT



# KRASO® Futterrohr Typ FL/ZA | Edelstahl

### Einsatzbereich

Fest- Losflansch zum Andübeln, mit Futterrohr, zur Aufnahme von Medienrohren mittels KRASO® Dichteinsatz (nicht im Lieferumfang enthalten), für Gebäude mit Außenabdichtung („Schwarze Wanne“) gegen drückendes /nicht drückendes Wasser nach DIN 18533. Erhältlich in Edelstahl rostfrei V2A oder galvanisch verzinkt, jeweils mit oder ohne Spezialbeschichtung | DIN 18533 W1-E und W2.1-E (Ausführung "nicht drückendes Wasser"), W2.2-E (Ausführung "drückendes Wasser")

### Produktbild



### Technische Zeichnung

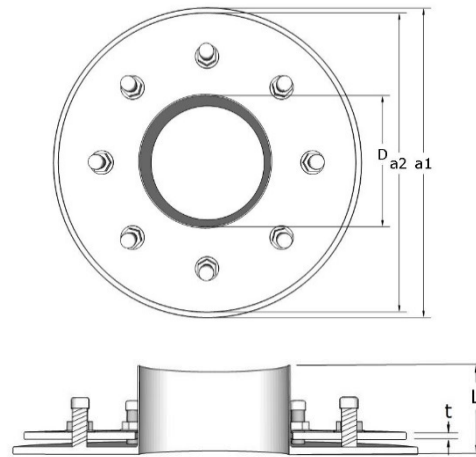

• D | Futterrohr Innendurchmesser (mm) • a1 | Außendurchmesser Festflansch (mm) • a2 | Außendurchmesser Losflansch (mm)  
 • L | Vorbaulänge Futterrohr (mm) • t | Materialstärke (mm) • Gewicht | in kg

### Material

Flanschplatte / Futterrohr	Edelstahl rostfrei V2A
Zulagen	EPDM Flachdichtung 3mm 50 +/- 5 Shore
Befestigungsmaterial	Nageldübel M8, Bolzen.-Muttern und U-Scheiben M20 bzw. M12
Muttern	DrehmomentKontrollMutter KRASO® DKM

### Technische Details

- Erhältlich in rostfreiem Edelstahl V2A oder V4A und in galvanisch verzinktem Stahl  
 - Jeweils als Ausführung für drückendes (DIN 18533 W2-E) und nicht drückendes Wasser (DIN 18533 W1-E).

Prüfzeugnisse	<a href="#">Finden Sie in unserem Downloadbereich</a>
---------------	---

## TECHNISCHES DATENBLATT



## KRASO® Futterrohr Typ FL/ZA | Edelstahl

Typ / Artikel	KRASO® Futterrohr Typ FL/ZA <b>DRÜCKENDES WASSER</b> nach DIN 18533 W2-E						
D	80	100	125	150	200	250	300
a1	400	420	445	470	520	570	620
a2	380	400	425	450	500	550	600
L	80	80	80	80	80	80	80
t	10	10	10	10	10	10	10
Gewicht	22	25	27	29	34	39	44
Artikel-Nr.	KFLDDZA080	KFLDDZA100	KFLDDZA125	KFLDDZA150	KFLDDZA200	KFLDDZA250	KFLDDZA300

Typ / Artikel	KRASO® Futterrohr Typ FL/ZA <b>NICHT DRÜCKENDES WASSER</b> nach DIN 18533 W1-E						
D	80	100	125	150	200	250	300
a1	220	240	265	290	340	390	440
a2	200	220	245	270	320	370	420
L	80	80	80	80	80	80	80
t	6	6	6	6	6	6	6
Gewicht	8	9,5	10,5	12,5	14	17	200
Artikel-Nr.	KFLEDZA080	KFLEDZA100	KFLEDZA125	KFLEDZA150	KFLEDZA200	KFLEDZA250	KFLEDZA300

• D | Futterrohr Innendurchmesser (mm) • a1 | Außendurchmesser Festflansch (ca. in mm) • a2 | Außendurchmesser Losflansch (ca. mm)  
 • L | Vorbaulänge Futterrohr (mm) • t | Materialstärke (mm) • Gewicht | in kg